

Typ BS37: Scharnierkettenförderer
Type BS37: Hinge chain conveyor
Type BS37: Convoyeur à chaînes charnières

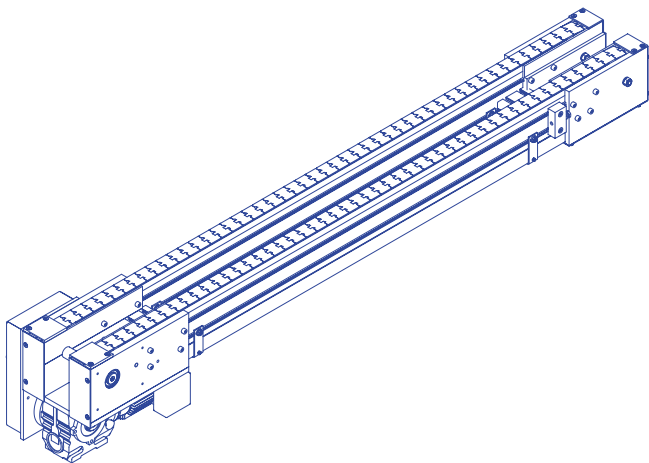

**Scharnierkettenförderer,
einspurig**
Hinge chain conveyor,
single-track
Convoyeur à chaînes charnières,
à une voie

Seite
Page
Page

38

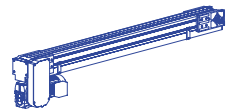

Kurve 90°
Corner 90°
Courbe 90°

40

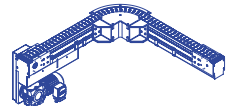

**Scharnierkettenförderer,
zweispurig**
Hinge chain conveyor,
two-track
Convoyeur à chaînes charnières,
à deux voies

42

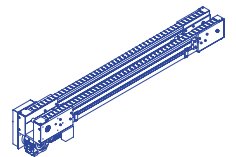

**Verstellbarer Scharnier-
kettenförderer, zweispurig**
Adjustable hinge chain
conveyor, two-track
Convoyeur à chaînes
charnières ajustable, à deux voies

44

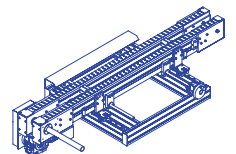

Typ BS37: Scharnierkettenförderer
Type BS37: Hinge chain conveyor
Type BS37: Convoyeur à chaînes à charnières

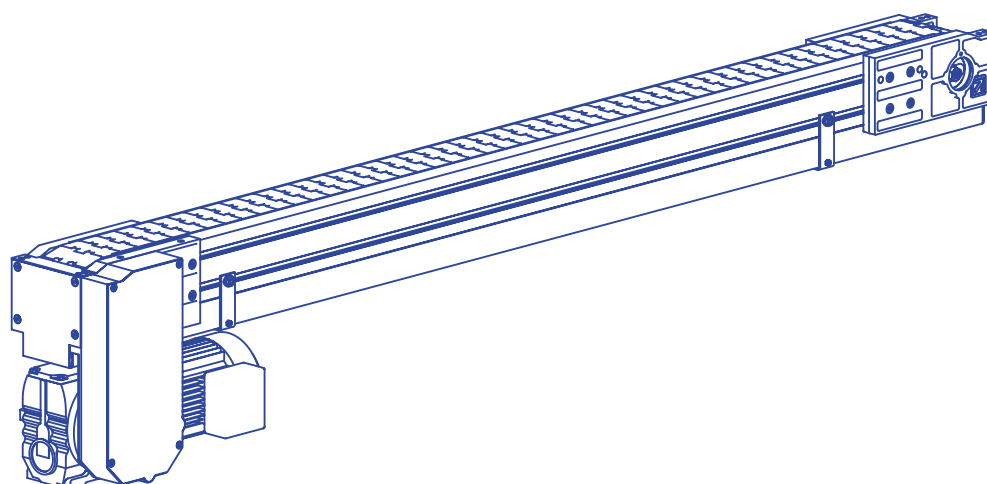
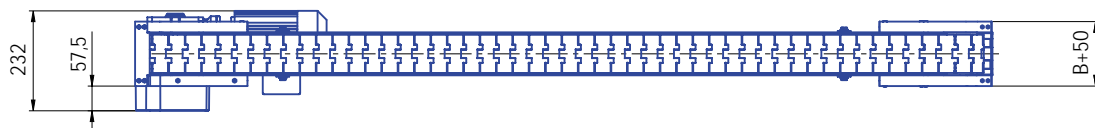
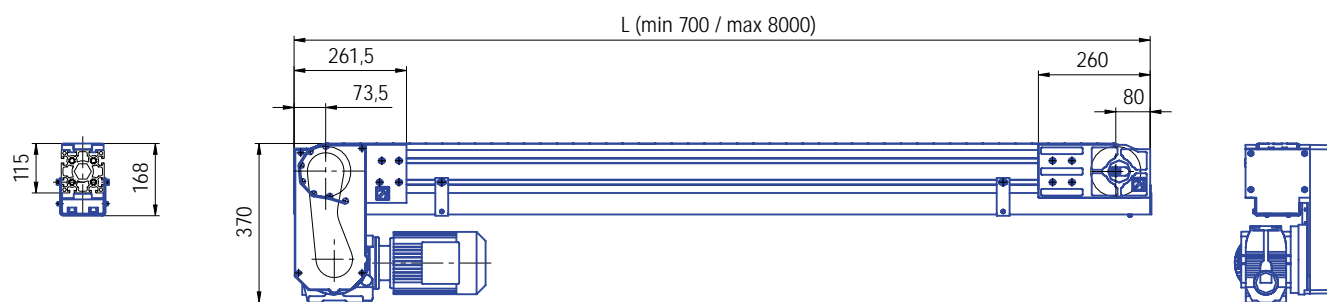

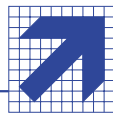

| Bezeichnung Designation Désignation | Kettenbreite B Chain width B Largeur de chaînes B | Länge Length Longueur | Bestell-Nr. Ordering no. No. de commande |
|--|---|-----------------------------|--|
| Scharnierkettenförderer Typ BS37 | 88,9 mm | L mm | 370 200 088 / ... mm - ML/MR* |
| Hinge chain conveyor type BS37 | 114,3 mm | L mm | 370 200 114 / ... mm - ML/MR* |
| Convoyeur à chaînes à charnières type BS37 | 152,4 mm | L mm | 370 200 152 / ... mm - ML/MR* |
| | 190,6 mm | L mm | 370 200 190 / ... mm - ML/MR* |

*) ML = Motor links vormontiert / left motor pre-mounted / moteur prémonté à gauche
 MR = Motor rechts vormontiert / right motor pre-mounted / moteur prémonté à droite

| | |
|--|---|
| Kettentyp Chain type Type de chaîne | Scharnierkette Hinge chain Chaîne de lubrification |
| Motor Motor Moteur | P = 0,37 kW U = 400 V f = 50 Hz |
| Bandgeschwindigkeit* Conveyor speed* Vitesse du convoyeur* | 6 m/min |
| max. Belastung max. load max. capacité | 40 kg / m Bandstrecke 40 kg / m track 40 kg / m convoyeur |
| Motormontage Motor fitting Montage du moteur | |

Hinweis: Motorschutzschalter notwendig
 Caution: Protective motor switch necessary
 Remarque: Disjoncteur-protecteur obligatoire

* weitere Geschwindigkeiten auf Anfrage / further speeds on request /
 autres velocities sur demande

Typ BS37: Kurve 90°
Type BS37: Corner 90°
Type BS37: Courbe 90°

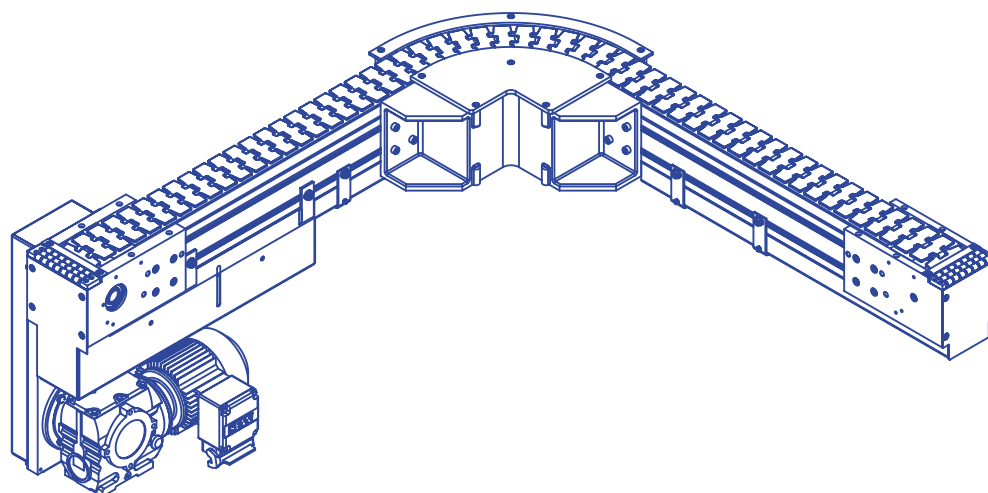
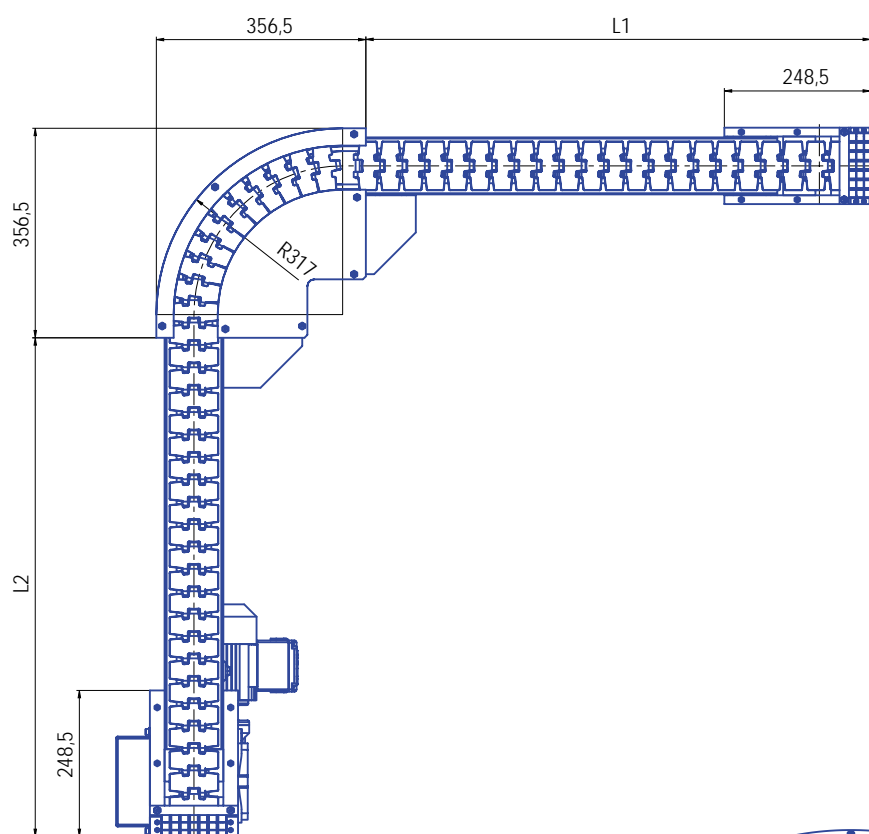
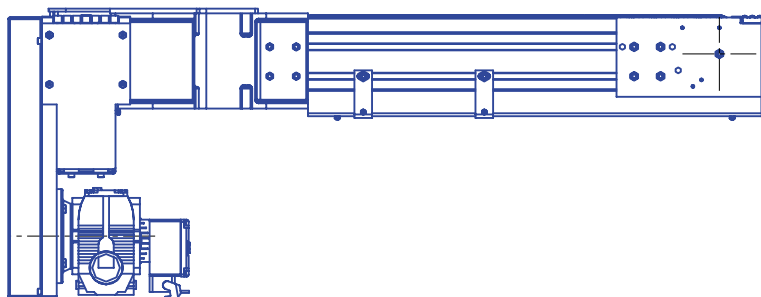

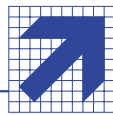

| Bezeichnung Designation Désignation | Kettenbreite B Chain width B Largeur de chaînes B | Länge Length Longueur | Bestell-Nr. Ordering no. No. de commande |
|--|---|-----------------------------|--|
| Kurve 90° Typ BS37 Corner 90° type BS37 Courbe 90° type BS37 | 88,9 mm | mm | 370 300 L1 / L2 ... mm |

| | |
|--|---|
| Kettentyp Chain type Type de chaîne | Scharnierkette Hinge chain Chaîne de lubrification |
| Motor Motor Moteur | P = 0,37 kW U = 400 V f = 50 Hz |
| Bandgeschwindigkeit* Conveyor speed* Vitesse du convoyeur* | 6 m/min |
| max. Belastung max. load max. capacité | 30 kg / m Bandstrecke 30 kg / m track 30 kg / m convoyeur |
| Motormontage Motor fitting Montage du moteur | |

Hinweis: Motorschutzschalter notwendig
Caution: Protective motor switch necessary
Remarque: Disjoncteur-protecteur obligatoire

* weitere Geschwindigkeiten auf Anfrage / further speeds on request /
autres velocities sur demande

Typ BS37: Scharnierkettenförderer, zweispurig
 Type BS37: Hinge chain conveyor, two-track
 Type BS37: Convoyeur à chaînes à charnières, à deux voies

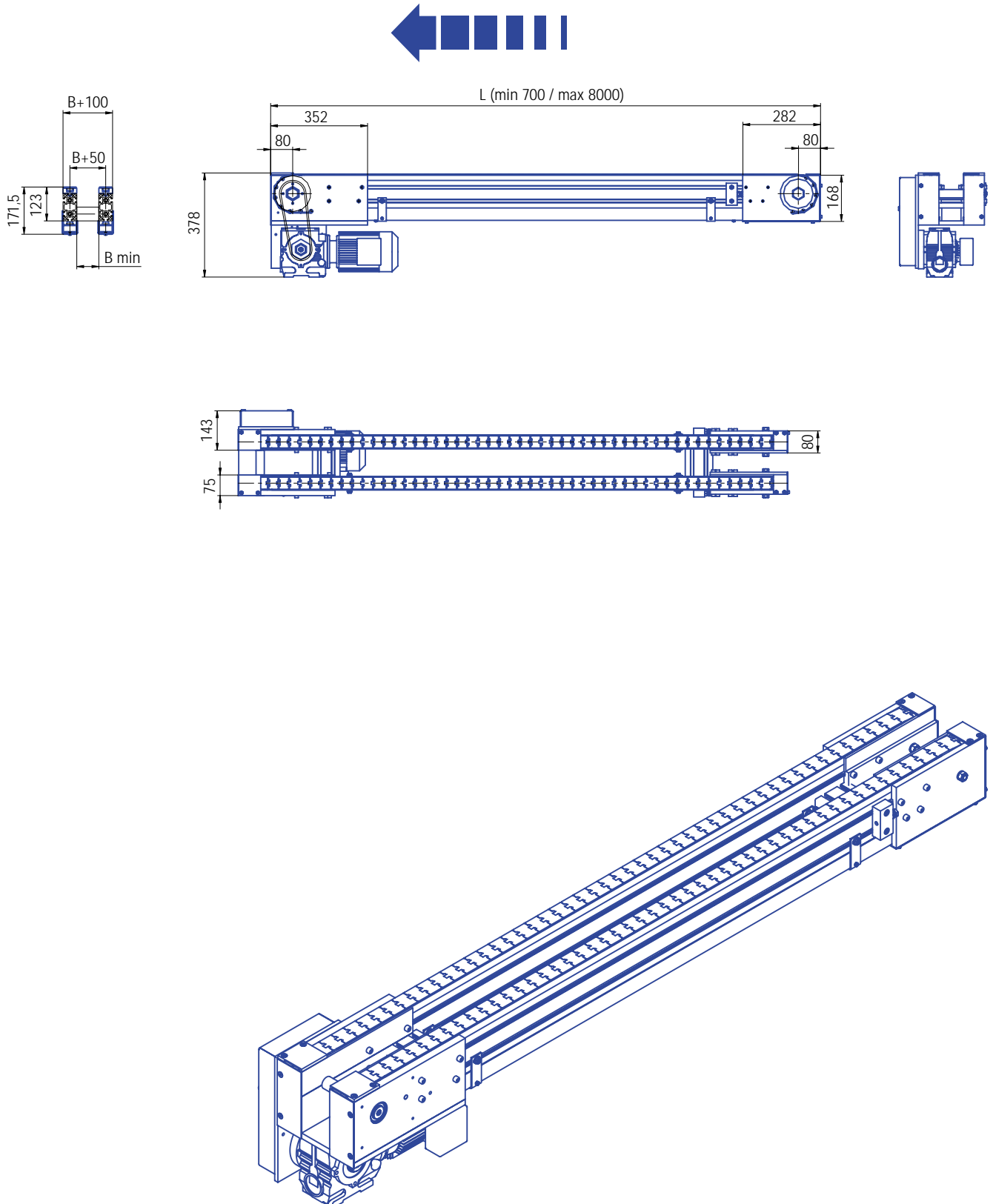



| Bezeichnung Designation Désignation | Kettenbreite B Chain width B Largeur de chaînes | Länge Length Longueur | Bestell-Nr. Ordering no. No. de commande |
|--|---|-----------------------------|--|
| Scharnierkettenförderer Typ BS37, zweispurig Hinge chain conveyor type BS37, two-track Convoyeur à chaînes charnières type BS37, à deux voies | 44,5 mm | L mm | 370 100 / ... mm |

| | |
|--|---|
| Kettentyp Chain type Type de chaîne | Scharnierkette Hinge chain Chaîne de lubrification |
| Motor Motor Moteur | P = 0,37 kW U = 400 V f = 50 Hz |
| Bandgeschwindigkeit* Conveyor speed* Vitesse du convoyeur* | 6 m/min |
| max. Belastung max. load max. capacité | 40 kg / m Bandstrecke 40 kg / m track 40 kg / m convoyeur |
| Motormontage Motor fitting Montage du moteur | |

Hinweis: Motorschutzschalter notwendig
Caution: Protective motor switch necessary
Remarque: Disjoncteur-protecteur obligatoire

* weitere Geschwindigkeiten auf Anfrage / further speeds on request / autres velocities sur demande

Typ BS37: Verstellbarer Scharnierkettenförderer, zweispurig
 Type BS37: Adjustable hinge chain conveyor, two-track
 Type BS37: Convoyeur à chaînes à charnières ajustable, à deux voies

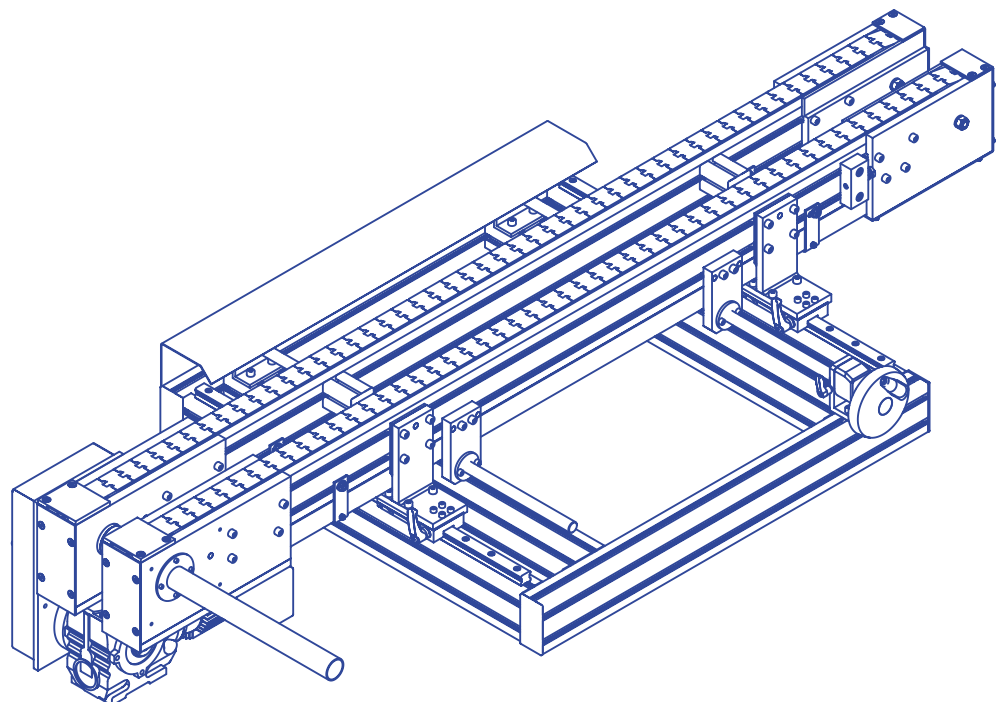
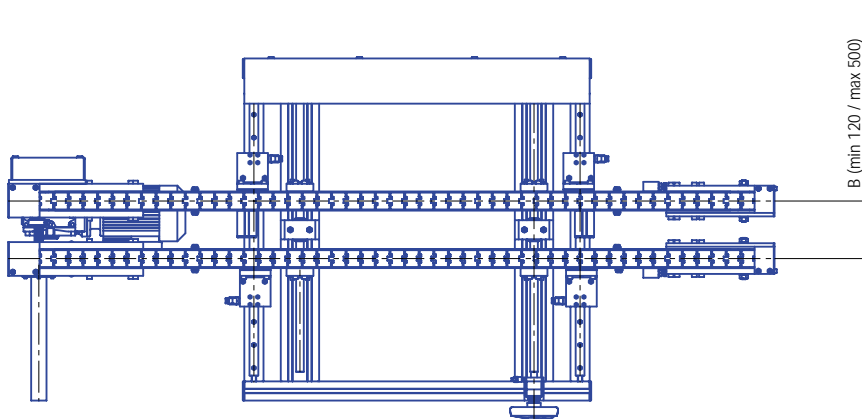
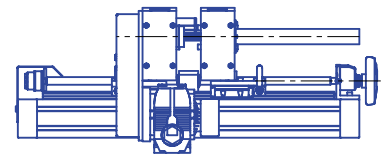
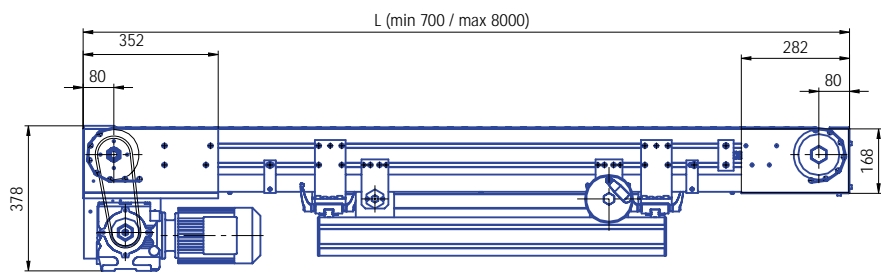

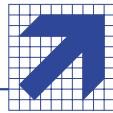

| Bezeichnung Designation Désignation | Kettenbreite B Chain width B Largeur de chaînes | Länge Length Longueur | Bestell-Nr. Ordering no. No. de commande |
|---|---|-----------------------------|--|
| Verstellbarer Scharnierkettenförderer Typ BS37, zweispurig Adjustable hinge chain conveyor type BS37, two-track Convoyeur à chaînes charnières ajustable type BS37, à deux voies | 44,5 mm | L mm | 370 100 / ... mm |

Sonderausführungen nach Ihren individuellen Wünschen sind möglich.
 Non-standard customized versions possible.
 Des versions spéciales réalisées individuellement sur votre demande sont possibles.

| | |
|--|---|
| Kettentyp Chain type Type de chaîne | Scharnierkette Hinge chain Chaîne de lubrification |
| Motor Motor Moteur | P = 0,37 kW U = 400 V f = 50 Hz |
| Bandgeschwindigkeit* Conveyor speed* Vitesse du convoyeur* | 6 m/min |
| max. Belastung max. load max. capacité | 40 kg / m Bandstrecke 40 kg / m track 40 kg / m convoyeur |
| Motormontage Motor fitting Montage du moteur | |

Hinweis: Motorschutzschalter notwendig
 Caution: Protective motor switch necessary
 Remarque: Disjoncteur-protecteur obligatoire

* weitere Geschwindigkeiten auf Anfrage / further speeds on request /
 autres velocities sur demande